

REGLE 168
Courses de Haies

Distances

1. Les distances classiques sont les suivantes:
 Hommes, Junior Hommes et Cadets: 110m, 400m
 Femmes , Junior Femmes et Cadettes: 100m, 400m
 Il y aura dix haies dans chaque couloir, disposées conformément aux indications données dans le tableau ci-dessous.

Hommes, Junior Hommes et Cadets

Distance de la course	Distance entre ligne de départ et la première haie	Distance entre les haies	Distance entre la dernière haie et la ligne d'arrivée
110m	13,72m	9,14m	14,02m
400m	45,00m	35,00m	40,00m

Femmes, Junior Femmes et Cadettes

Distance de la course	Distance entre ligne de départ et la première haie	Distance entre les haies	Distance entre la dernière haie et la ligne d'arrivée
100m	13,00m	8,50m	10,50m
400m	45,00m	35,00m	40,00m



Schéma 2 - Exemple d'une haie

Chaque haie devra être placée sur la piste de telle façon que sa base soit située du côté où l'abordera l'athlète. La haie doit être placée de

telle façon que le bord de la barre le plus proche de l'athlète qui abordera la haie coïncide avec la marque sur la piste la plus proche de l'athlète.

Construction

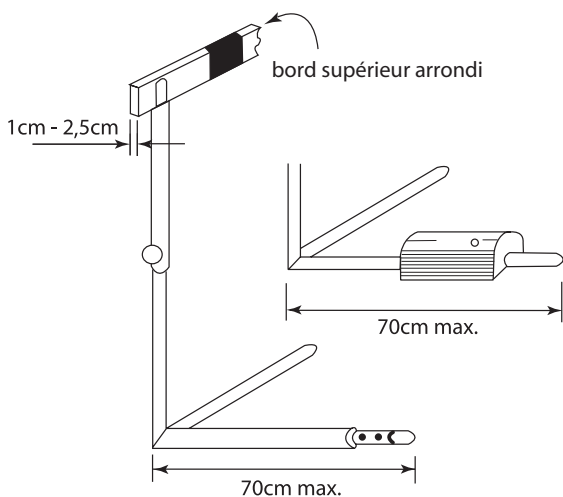
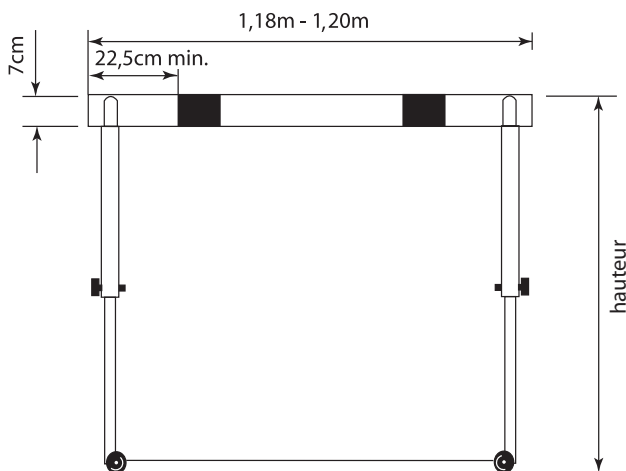
- Les haies seront faites de métal ou de quelque autre matériau approprié avec la barre supérieure en bois ou en tout autre matériau approprié. Elles consisteront en deux bases et deux montants supportant un cadre rectangulaire renforcé par une ou plusieurs traverses, les montants étant fixés à l'extrémité de chaque base. La haie sera conçue de telle manière qu'il faudra exercer une poussée horizontale, correspondant à un poids d'au moins 3,6kg, appliquée au milieu du bord supérieur de la barre supérieure pour la renverser. La haie pourra être de hauteur réglable pour chaque épreuve. Les contrepoids seront réglables de telle manière qu'à chaque hauteur il faudra, pour renverser la haie, exercer une poussée correspondant à un poids de 3,6kg au moins et de 4kg au plus.

Dimensions

- La hauteur des haies sera la suivante:

Distance de la course	Hommes	Juniors	Cadets	Femmes/ Juniors	Cadettes
		Hommes			
100mH/110mH	1,067m	0,990m	0,914m	0,840m	0,762m
400mH	0,914m	0,914m	0,840m	0,762m	0,762m

Note: Etant donné les différences de fabrication, les haies d'une hauteur de 1,000m sont également acceptées pour le 110 mètres Haies Juniors.

Pour tenir compte des différences de fabrication, on acceptera dans tous les cas une tolérance de 3mm au-dessus et au-dessous des hauteurs standard.

La largeur des haies sera comprise entre 1,18m et 1,20m.

La longueur maximum de la base sera de 70cm.

Le poids total de la haie ne devra pas être inférieur à 10kg.

- La hauteur de la barre supérieure sera de 7cm. L'épaisseur de cette barre sera entre 1cm et 2,5cm et les bords supérieurs devraient être arrondis. La barre devrait être fermement fixée à ses extrémités.
- La barre supérieure devrait être peinte de bandes noires et blanches ou de n'importe quelles autres couleurs vives contrastées (et contrastant également avec l'environnement proche) de telle manière que les bandes les plus claires se trouvent à l'extrémité de chaque haie, et qu'elles mesurent au moins 22,5cm de largeur.

6. Toutes les courses se courent en couloirs et chaque athlète devra se tenir dans son couloir d'un bout à l'autre de la course excepté dans les circonstances prévues à la règle 163.4.
7. Tout athlète devra franchir chaque haie. Le non-franchissement d'une haie entraînera la disqualification.
Un athlète sera également disqualifié dans les cas suivants:
 - (a) s'il passe le pied ou la jambe en-dessous du plan horizontal du haut de n'importe quelle haie au moment du franchissement ;
 - (b) s'il franchit une haie qui n'est pas dans son couloir ;
 - (c) si, de l'avis du Juge-arbitre, il renverse délibérément une haie quelle qu'elle soit.
8. A l'exception des dispositions prévues à la règle 168.7(c), le fait de renverser des haies n'entraînera pas la disqualification et n'empêchera pas d'établir un record.
9. Pour établir un Record du Monde, toutes les haies devront être conformes aux spécifications de la présente Règle.